



OPTIMEO
L'INNOVATION AU SERVICE DE VOTRE CONFORT

MANUEL D'UTILISATION CLIMATISATION SPLIT

Modèle : OCF-IR1-90PW
OCF-IR1-120PW
OCF-IR1-180PW

Optimea France, 16, rue du moulin des Bruyères, 92400 Courbevoie
Tél : 01 80 87 50 12, Fax : 01 80 87 50 11,
info@optimea-france.fr

Merci d'avoir choisi notre produit.

Veillez lire attentivement ce manuel d'utilisation avant de l'utiliser et le conserver pour référence ultérieure.

Si vous avez perdu le manuel d'utilisation, veuillez contacter l'agent local ou envoyer un courriel à info@optimea-france.fr pour obtenir la version électronique.

Sommaire

Notice d'utilisation

Le frigorigène.....	2
Précautions.....	5
Filtres et purificateur d'air "Cool Plasma".....	6
Noms des pièces.....	8

Guide d'utilisation de l'écran

Boutons de la télécommande.....	9
Présentation des icônes de l'écran.....	9
Présentation des boutons de la télécommande.....	10
Présentation de la fonction pour les boutons combinés.....	19
Remplacement des piles dans la télécommande.....	21
Opération d'urgence.....	21

Maintenance

Nettoyage et entretien.....	22
-----------------------------	----

Dysfonctionnement

Analyse des dysfonctionnements.....	24
-------------------------------------	----

Notice d'installation

Manipulation sans danger du réfrigérant inflammable.....	26
Schéma des dimensions d'installation.....	29
Précautions de sécurité pour l'installation et le déplacement de l'unité.....	30
Outils pour l'installation.....	31
Choix du lieu d'installation.....	31
Condition requise pour le raccordement électrique.....	32

Installation

Installation de l'unité intérieure.....	33
Contrôle de routine après l'installation.....	39

Test et fonctionnement

Test de fonctionnement.....	39
-----------------------------	----

Raccordement

Configuration de la conduite de raccordement.....	40
Méthode d'expansion des tuyaux.....	42

Cet appareil n'est pas destiné à être utilisé par des personnes (y compris des enfants) dont les capacités physiques, sensorielles ou mentales sont réduites ou manquant d'expérience ou de connaissances, à moins qu'elles n'aient été supervisées ou renseignées sur les consignes d'utilisation de l'appareil par une personne responsable de leur sécurité.

Les enfants doivent être surveillés afin de s'assurer qu'ils ne jouent pas avec l'appareil.

1) Bande(s) de fréquences dans laquelle (lesquelles) l'appareil radio fonctionne : 2400MHz-2483.5MHz

2) Puissance maximale des radiofréquences émises dans la (les) bande(s) de fréquences sur laquelle (lesquelles) l'équipement radio fonctionne :20dBm

Ce marquage indique que ce produit ne doit pas être éliminé avec d'autres déchets ménagers dans toute l'Union Européenne.



Afin d'éviter que l'élimination non encadrée des déchets ne nuise à l'environnement ou à la santé humaine, il convient de le recycler de manière responsable afin de promouvoir la réutilisation des ressources. Pour retourner votre appareil usagé, adressez-vous aux systèmes de récupération des déchets ou contactez le détaillant auprès duquel le produit a été acheté. Celui-ci peut prendre en charge le produit pour un recyclage respectueux de l'environnement.

R32 : 675

Explication des symboles



Indique une situation dangereuse qui, si elle n'est pas évitée, entraîne la mort ou des blessures graves.



Indique une situation dangereuse qui, si elle n'est pas évitée, pourrait entraîner la mort ou des blessures graves.



Indique une situation dangereuse qui, si elle n'est pas évitée, peut entraîner des blessures légères ou modérées.



Indique des informations importantes sur une situation non dangereuse mais pouvant entraîner des dommages matériels.



Indique un danger auquel serait attribué un mot indicateur AVERTISSEMENT ou ATTENTION.

Clauses d'exception

Le fabricant n'assume aucune responsabilité lorsque les dommages corporels ou matériels sont causés par les raisons suivantes :

1. Dégradation du produit en raison d'une utilisation incorrecte ou d'une mauvaise utilisation.
2. Altération, modification, entretien ou utilisation du produit avec d'autres équipements sans se conformer au manuel d'instructions du fabricant.
3. Après vérification, le défaut du produit est directement causé par un gaz corrosif.
4. Après vérification, les défauts sont dus à une mauvaise utilisation pendant le transport de produit.
5. Utilisation, réparation, entretien de l'appareil sans se conformer au manuel d'instructions ou aux réglementations.
6. Après vérification, le problème ou le litige est causé par la qualité ou les performances des pièces et composants produits par d'autres fabricants.
7. Les dommages sont causés par des calamités naturelles, un mauvais environnement ou un cas de force majeure.

Si le produit doit être installé, déplacé ou nécessite un entretien, veuillez d'abord contacter le revendeur ou le centre de service client local. Le climatiseur doit être installé, déplacé ou entretenu par une unité désignée. Dans le cas contraire, il peut causer de graves dégâts, des blessures corporelles ou la mort.

Lorsque le réfrigérant fuit ou doit être manipulé durant l'installation, de l'entretien ou du démontage, il faut faire appel à des professionnels certifiés ou en conformité avec les lois et réglementations locales.



Appareil rempli de gaz inflammable R32.



Avant d'utiliser l'appareil, lisez d'abord le manuel du propriétaire.



Avant d'installer l'appareil, lisez d'abord le manuel d'installation.



Avant de réparer l'appareil, lisez d'abord le manuel d'entretien.

Le frigorigène

- Pour permettre le fonctionnement du climatiseur, un fluide frigorigène spécial circule dans le système. Le fluide frigorigène utilisé est le fluorure R32, particulièrement propre. Le fluide frigorigène est inflammable et inodore. Dans certaines conditions, il peut provoquer. Mais l'inflammabilité du fluide frigorigène est très faible. Il ne peut s'enflammer que par le feu.
- Comparé aux réfrigérants classiques, le R32 est un réfrigérant non polluant sans danger pour la couche d'ozone. Son impact sur l'effet de serre est également plus faible. Le R32 possède de très bonnes caractéristiques thermodynamiques qui lui confèrent une efficacité énergétique très élevée. Les unités ont donc besoin moins de remplissage.



ATTENTION

- N'utilisez pas de moyens autres que ceux recommandés par le fabricant pour accélérer le processus de décongélation ou pour nettoyer l'appareil. Si une réparation s'avère nécessaire, contactez votre centre de service après-vente agréé. Toute réparation effectuée par un personnel non qualifié peut être dangereuse. L'appareil doit être stocké dans un local sans sources de combustion. (Par exemple : des flammes nues, un appareil à gaz ou un chauffage électrique en fonctionnement). Ne pas percer ou brûler.
- L'appareil doit être installé, utilisé et stocké dans une pièce dont la superficie est supérieure à X m² (voir le tableau "a" de la section "Utilisation sans danger du réfrigérant inflammable" pour l'espace X).
- Appareil rempli de gaz inflammable R32. Pour les réparations, suivre strictement les instructions du fabricant seulement. Nous rappelons que ces réfrigérants sont inodores. Lisez le manuel du spécialiste.

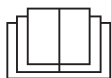



AVERTISSEMENT

Utilisation et entretien

- Cet appareil peut être utilisé par des enfants dès l'âge de 8 ans et par des personnes dont les capacités physiques, sensorielles ou mentales sont réduites, ou sans expérience et connaissances spécifiques. Pour cela ils doivent être sous la surveillance d'une personne responsable de leur sécurité ou en pleine connaissance des consignes d'utilisation de l'appareil et des dangers encourus.
- Les enfants doivent être surveillés afin d'éviter qu'ils ne jouent avec l'appareil.
- Le nettoyage et l'entretien ne doivent pas être effectués par des enfants sans surveillance.
- Ne pas brancher le climatiseur sur une prise multiusage, vous risqueriez de provoquer un incendie.
- Ne pas débrancher l'alimentation électrique lors du nettoyage du climatiseur, vous risqueriez de provoquer une décharge électrique.
- Si le cordon d'alimentation est endommagé, il doit être remplacé par le fabricant, un réparateur, ou toute autre personne, qualifiée afin d'éviter tout danger.
- Ne pas laver le climatiseur à l'eau pour éviter les chocs électriques.
- Ne pas asperger l'unité intérieure d'eau. Vous risqueriez de provoquer une décharge électrique ou un dysfonctionnement.
- Après avoir retiré le filtre, ne pas toucher les ailettes afin d'éviter toute blessure. Ne pas utiliser de source thermique ni de sèche-cheveux pour sécher le filtre. Cela pourrait causer des déformations ou un incendie.
- L'entretien doit être effectué par des professionnels qualifiés. Sinon, vous risquez de vous blesser ou de provoquer des dégâts matériels.
- Ne réparez pas le climatiseur vous-même. Vous risqueriez un choc électrique ou d'endommager l'appareil. Veuillez contacter votre revendeur en cas de besoin.
- N'introduisez pas vos doigts ou des objets dans l'entrée ou la sortie d'air. Vous pourriez vous blesser d'endommager l'appareil.
- Ne bloquez pas la sortie ou l'entrée d'air. Cela pourrait entraîner un dysfonctionnement.
- Ne renversez pas d'eau sur la télécommande, vous risqueriez de l'endommager.
- Si vous constatez l'un des phénomènes ci-dessous, veuillez éteindre le climatiseur, le débrancher immédiatement de la prise puis contacter le revendeur ou des professionnels qualifiés pour l'entretien.
 - Le cordon d'alimentation est surchauffé ou endommagé.
 - Il y a un son anormal pendant le fonctionnement.



AVERTISSEMENT

- Le disjoncteur se déclenche fréquemment.
- Le climatiseur dégage une odeur de brûlé.
- L'unité intérieure fuit.
- Si le climatiseur fonctionne dans des conditions anormales, cela peut provoquer un dysfonctionnement, un choc électrique ou un risque d'incendie.
- Si vous allumez ou éteignez l'appareil à l'aide de l'interrupteur de fonctionnement d'urgence, utilisez un objet isolant autre que du métal pour appuyer dessus.
- Ne grimpez pas sur le panneau supérieur de l'unité extérieure et ne posez pas d'objets lourds dessus. Cela pourrait causer des dommages ou abîmer l'appareil.

Annexe :

- L'installation doit être effectuée par des professionnels qualifiés. Sinon, vous risquez de vous blesser ou de provoquer des dégâts matériels.
- Les règles de sécurité électrique doivent être respectées lors de l'installation de l'unité.
- Utilisez un circuit d'alimentation électrique et un disjoncteur homologué selon les réglementations locales.
- Installez un disjoncteur. Sinon, cela peut provoquer un dysfonctionnement.
- Un interrupteur omnipolaire, avec séparation des contacts de 3 mm minimum entre chaque pôle, doit être connecté en câblage fixe.
- Vous devez utiliser un disjoncteur de puissance appropriée, veuillez consulter le tableau suivant. L'interrupteur à air doit être équipé d'une boucle magnétique et d'une boucle thermique. Il peut protéger le circuit contre les courts-circuits et les surcharges.
- Le climatiseur doit avoir une protection de mise à la terre. Une mise à la terre incorrecte peut provoquer un choc électrique.
- N'utilisez pas de cordon d'alimentation non agréé.
- Assurez-vous que l'alimentation électrique correspond aux exigences du climatiseur. Une alimentation électrique instable ou un câblage incorrect peut entraîner un choc électrique, un incendie ou un dysfonctionnement. Veuillez installer les câbles d'alimentation électrique appropriés avant d'utiliser le climatiseur.
- Branchez correctement le câble électrique, le fil neutre et le fil de terre de la prise de courant.
- Veillez à couper l'alimentation électrique avant de procéder à toute opération liée à l'électricité et à la sécurité.



AVERTISSEMENT

- N'allumez pas le courant avant d'avoir terminé l'installation.
- Si le cordon d'alimentation est endommagé, il doit être remplacé par le fabricant, son réparateur ou toute autre personne qualifiée afin d'éviter tout risque.
- La température du circuit réfrigération sera élevée, veuillez tenir le câble d'interconnexion éloigné de la conduite de cuivre.
- L'appareil doit être installé conformément aux réglementations et normes électriques nationales.
- L'installation doit être effectuée conformément aux exigences du NEC et de la CEC et par du personnel autorisé uniquement.
- Le climatiseur est un appareil électrique de première classe. Une protection de mise à la terre doit être installée par un professionnel à l'aide d'un dispositif de mise à la terre spécifique. Veillez à ce que la protection de mise à la terre soit toujours efficace, sinon cela pourrait provoquer un choc électrique.
- Le fil jaune-vert du climatiseur est un fil de mise à la terre, qui ne peut pas être utilisé à d'autres fins.
- La résistance de mise à la terre doit être conforme aux réglementations nationales en matière de sécurité électrique.
- L'appareil doit être placé de manière à ce que la prise soit accessible.
- Tous les fils de l'unité intérieure et de l'unité extérieure doivent être raccordés par un professionnel.
- Si la longueur du fil de connexion électrique est insuffisante, veuillez contacter le fournisseur pour en obtenir un nouveau. Évitez de rallonger le fil vous-même.
- Pour le climatiseur avec prise, la prise doit être accessible une fois l'installation terminée.
- Pour le climatiseur sans prise, un disjoncteur doit être installé dans la ligne électrique.
- Seule une personne qualifiée peut effectuer déplacer le climatiseur. Dans le cas contraire, cela peut causer des blessures ou des dégâts matériels.
- Choisissez un endroit qui soit hors de portée des enfants et éloigné des animaux ou des plantes. Si cela est inévitable, ajoutez une clôture pour des raisons de sécurité.
- L'unité intérieure doit être installée proche du mur.
- Les instructions pour l'installation et l'utilisation de ce produit sont fournies par le fabricant.

Plage de température de fonctionnement

	Coté intérieur (°C)	Coté extérieur (°C)
Refroidissement maximal	32/23	43/26
Chauffage maximal	27/-	24/18

AVIS :

La plage de température de fonctionnement (température extérieure) pour l'unité de refroidissement uniquement est de -15°C à 43°C ; et pour l'unité de pompe à chaleur, de -15°C à 43°C.

Filtres

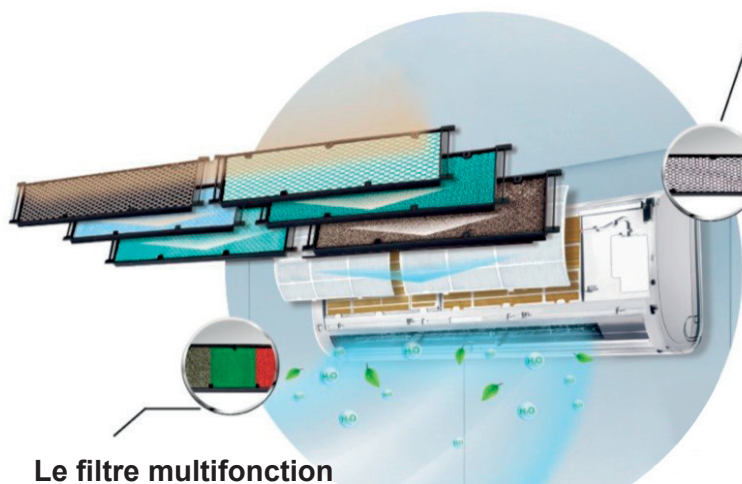

Le filtre à charbon

Le charbon actif peut absorber efficacement la fumée, les odeurs d'animaux et autres odeurs désagréables.

Le filtre multifonction

Il est composé de 3 filtres (6 types différents), dont un filtre agissant contre la bactérie acaro, un filtre à ions argent, un filtre à catéchine, un filtre à chitine, un filtre pour l'élimination du formaldéhyde et un filtre à vitamine C, qui répondent simultanément à vos différents besoins.

Purification d'air / Cool Plasma

- Stérilisation efficace et élimination des bactéries et odeurs.
- Fournir de l'air avec plus d'ions négatifs.

La technologie du **Cool Plasma** est une technologie avancée de purification d'air. Elle libère du plasma (plasma positif et négatif) dans l'air par une méthode spéciale permettant de stériliser, désinfecter et désodoriser la pièce. Ainsi cette fonction contribue à créer un environnement de vie sain et pur.

Éliminer les odeurs

Cette technologie permet d'éliminer l'acétaldéhyde produit lors de la décoration d'une pièce, le monoxyde d'azote produit par la cigarette, les fuites de gaz, l'odeur des toilettes et des animaux domestiques, et de créer un environnement de vie plus confortable pour vous.

Pas de pollution de l'air

Cela permet d'éliminer le pollen, la poussière, les acariens ainsi que des nombreuses impuretés présentes dans l'air, afin de protéger votre santé.

Pas de matériaux nuisibles

La technologie unique du Cool Plasma permet de libérer rapidement le plasma. Ce processus élimine une grande quantité de bactéries en suspension qui causent des intoxications alimentaires, la contamination des aliments, des maladies et l'anaphylaxie. Ainsi ce produit vous permet de bénéficier d'un environnement de vie inoffensif.

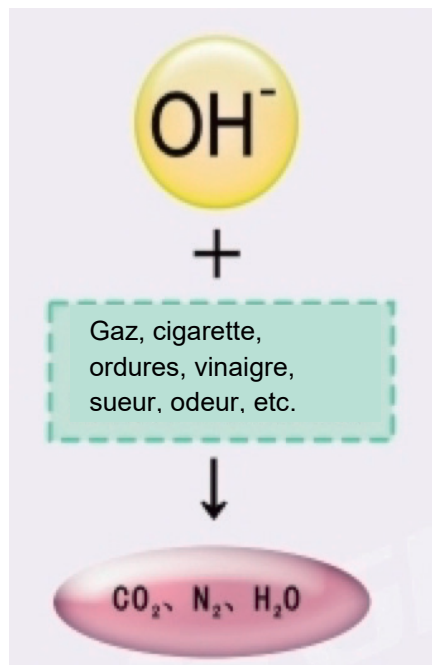

Unité intérieure

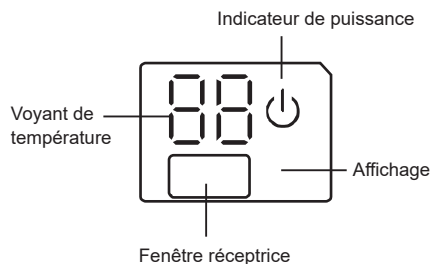
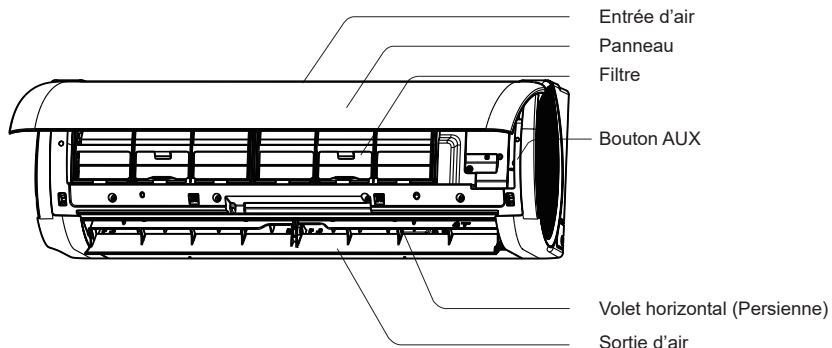

Télécommande

Le contenu ou la position d'affichage peuvent différer des graphiques ci-dessus, reportez-vous aux produits réels

MISE EN GARDE :

Le produit réel peut différer des graphiques ci-dessus, reportez-vous aux produits réels.

Boutons de la télécommande

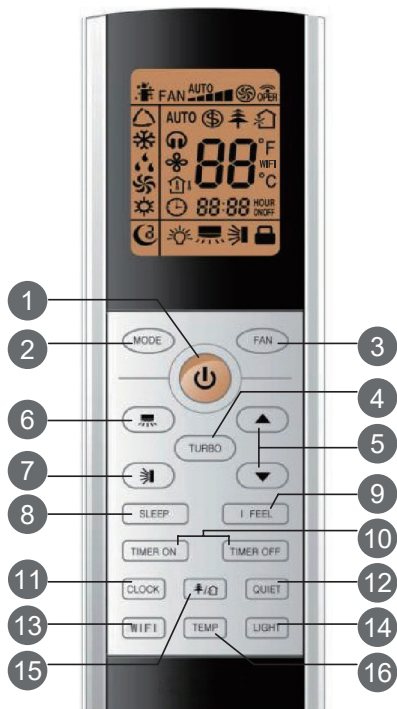

- 1 Bouton On/OFF
- 2 Bouton MODE
- 3 Bouton FAN (Ventilation)
- 4 Touche TURBO
- 5 Bouton ▲/▼
- 6 Bouton
- 7 Bouton
- 8 Bouton SLEEP (Sommeil)
- 9 Bouton I FEEL (Intelligent)
- 10 Bouton TIMER (Minuteur) ON/OFF
- 11 Bouton CLOCK (Horloge)
- 12 Bouton QUIET (Silence)
- 13 Bouton WIFI
- 14 Bouton LIGHT (Lumière)
- 15 Bouton / Purificateur d'air "Cool Plasma"
- 16 Bouton TEMP (Température)

Présentation des icônes de l'écran

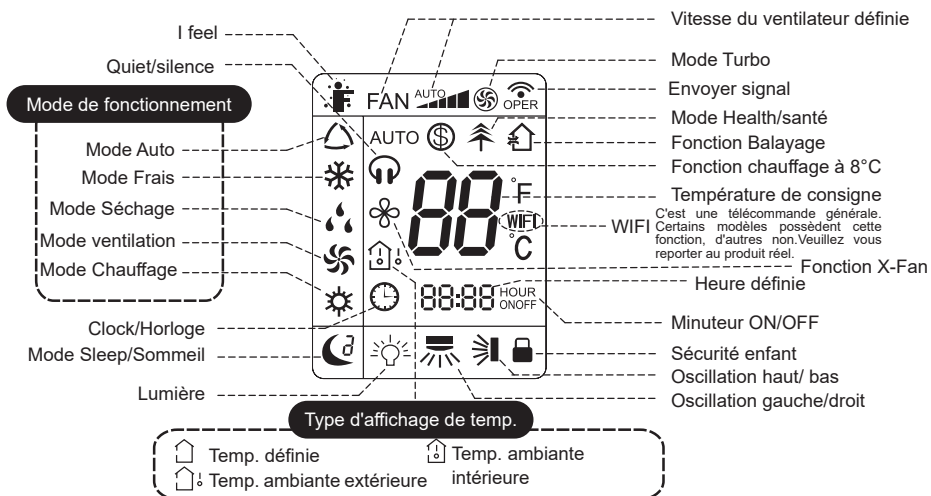

Remarques :

- Cette télécommande est générique ; elle peut être utilisée pour les climatiseurs multifonctions. Le modèle est dépourvu de certaines fonctions. Si vous appuyez sur le bouton de la télécommande d'une de ces fonctions, l'appareil conservera son état de fonctionnement d'origine.
- Après avoir allumé le courant, le climatiseur émet un son. L'indicateur de fonctionnement " ⏻ " est allumé (indicateur rouge - la couleur est différente selon les modèles). Ensuite, vous pouvez utiliser le climatiseur à l'aide de la télécommande.
- Une fois sous tension, en appuyant sur le bouton de la télécommande, l'icône " 📶 " sur l'écran de la télécommande clignote une fois et le climatiseur émet un son "di", ce qui signifie que le signal a été envoyé au climatiseur.
- Comme pour les modèles avec une fonction de WiFi ou de télécommande filaire l'unité intérieure doit être contrôlée dans un premier temps par une télécommande standard en mode automatique. Ensuite la fonction de température réglable en mode automatique peut être réalisée via l'application ou de télécommande filaire.
- Cette télécommande permet de régler la température en mode automatique. Si, lors de l'association avec la télécommande, l'appareil est en mode auto la température réglée peut être invalide. Dans ce cas de figure la température affichée peut être différente sur la télécommande et sur la machine.









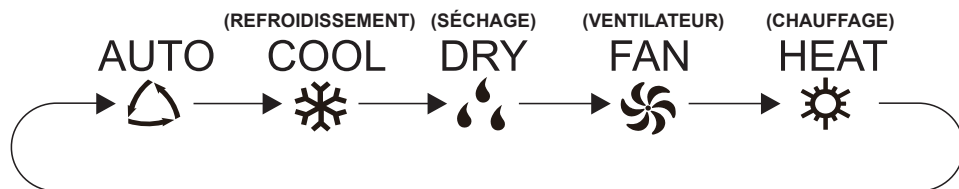



1 Bouton ON/OFF

Appuyez sur ce bouton pour mettre l'unité en marche. Appuyez à nouveau sur ce bouton pour le mettre hors tension.

2 Bouton MODE

Appuyez sur ce bouton pour sélectionner le mode souhaité :



- En mode AUTO, le climatiseur fonctionne automatiquement en fonction de la température détectée. Appuyez sur le bouton "FAN" pour régler la vitesse du ventilateur. Appuyez sur le bouton "  "/"  " pour régler l'angle du ventilateur.
- En mode COOL (refroidissement), le climatiseur fonctionne en froid. L'indicateur de refroidissement "  " de l'unité intérieure est allumé (Cet indicateur n'est pas disponible pour certains modèles). Appuyez sur le bouton "▲" ou "▼" pour régler la température. Appuyez sur le bouton "FAN" pour régler la vitesse du ventilateur. Appuyez sur le bouton "  "/"  " pour régler l'angle du ventilateur.
- En mode DRY (séchage), le climatiseur fonctionne à basse vitesse. L'indicateur DRY "  " de l'unité intérieure s'allume quand il est activé (Cet indicateur n'est pas disponible pour certains modèles). En mode DRY, la vitesse du ventilateur ne peut pas être ajustée. Appuyez sur le bouton "  "/"  " pour régler l'angle du ventilateur.
- En mode "FAN" (ventilateur), le climatiseur ne fait que souffler, sans refroidissement ni chauffage. Tous les indicateurs sont éteints, sauf l'indicateur de fonctionnement. Il faut appuyer sur le bouton "FAN" pour le mettre en marche. Appuyez sur le bouton "  "/"  " pour régler l'angle du ventilateur.
- En mode HEAT (chauffage), le climatiseur fonctionne en mode chaud. L'indicateur de chaleur "  " de l'unité intérieure est allumé (Cet indicateur n'est pas disponible pour certains modèles). Appuyez sur le bouton "▲" ou "▼" pour régler la température. Appuyez sur le bouton "FAN" pour régler la vitesse du ventilateur. Appuyez sur le bouton "  "/"  " pour régler l'angle du ventilateur.

Un climatiseur froid seul ne reçoit aucun signal du mode chauffage. Dans ce cas-là, si vous sélectionnez le mode HEAT (chauffage) à partir de la télécommande, appuyer sur la touche ON/ OFF ne permet pas de démarrer l'unité.

Remarques :

- Après le démarrage du mode chauffage, pour éviter de produire de l'air froid, l'unité intérieure mettra entre 1 et 5 minutes avant de souffler de l'air (le délai réel dépend de la température ambiante intérieure).
- Sur la télécommande :
 - La sélection de la température se fait entre 16 et 30°C (61-86°F).
 - La vitesse du ventilateur peut être sélectionnée dans l'ordre suivant : automatique, basse vitesse, basse-moyenne vitesse, vitesse moyenne, moyenne-haute vitesse, haute vitesse.
- En mode automatique, la température peut être affichée et ajustée.

3 Bouton FAN/Ventilation

Appuyez sur ce bouton pour régler la vitesse du ventilateur dans l'ordre suivant : auto,

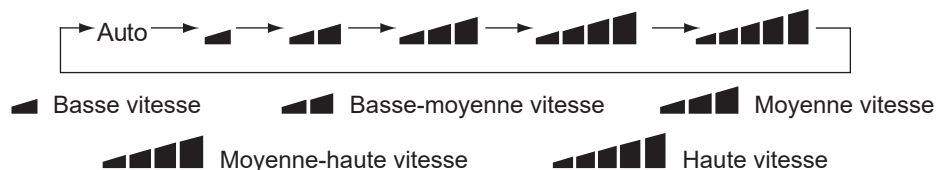

Remarques :

- En mode DRY (Séchage), la vitesse de ventilation est basse.
- Fonction X-FAN : Maintenez la touche de vitesse du ventilateur enfoncée pendant 2 secondes en mode COOL (refroidissement) ou DRY (séchage), l'icône " ⋄ " s'affiche et le ventilateur intérieur continue de fonctionner pendant quelques minutes afin de sécher l'unité intérieure même si vous avez éteint l'appareil. Après la mise sous tension, X-FAN OFF est activé par défaut. X-FAN n'est pas disponible en mode AUTO, FAN (ventilateur) ou HEAT (chauffage). Cette fonction permet que l'humidité sur l'évaporateur de l'unité intérieure soit évacuée, à l'arrêt de l'unité, pour éviter les moisissures.
- Une fois que la fonction X-FAN est activée : Après avoir éteint l'appareil en appuyant sur ON/OFF, le ventilateur d'intérieur continuera à fonctionner pendant quelques minutes à faible vitesse. Pendant ce temps, maintenez le bouton de vitesse du ventilateur appuyé pendant 2 secondes pour arrêter directement le ventilateur intérieur.
- Une fois la fonction X-FAN désactivée : Après avoir éteint l'appareil en appuyant sur ON/OFF l'unité entière sera éteinte.

4 Bouton TURBO

En mode COOL (Refroidissement) ou HEAT (Chauffage), appuyez sur ce bouton pour passer en mode rapide COOL (Froid) ou rapide HEAT (Chaud). L'icône " ⚙ " s'affiche sur la télécommande. Appuyez à nouveau sur ce bouton pour quitter la fonction turbo et l'icône " ⚙ " disparaîtra. Si vous lancez cette fonction, l'appareil fonctionnera à une vitesse de ventilation très élevée pour refroidir ou chauffer rapidement afin que la température ambiante se rapproche le plus vite possible de la température souhaitée.

5 Bouton "▲" / "▼"

Appuyez sur le bouton "▲" ou "▼" pour augmenter ou baisser la température de 1°C. En maintenant la touche "▲" ou "▼" enfoncée pendant 2 secondes, la température réglée sur la télécommande changera rapidement. Après avoir saisi la température souhaitée, vous pouvez relâcher le bouton.

Lorsque vous réglez TIMER ON (minuteur activé), TIMER OFF (minuteur désactivé) ou CLOCK (horloge), appuyez sur "▲" ou "▼" pour ajuster l'heure. *Se référer aux sections 10. TIMER ON/OFF (Minuteur ON/OFF) et 11. Bouton CLOCK (horloge).*

6 Bouton

Appuyez sur ce bouton pour sélectionner l'angle d'oscillation gauche ou droit. L'angle de soufflage du ventilateur peut être sélectionné dans l'ordre suivant :

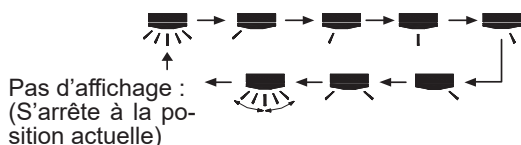



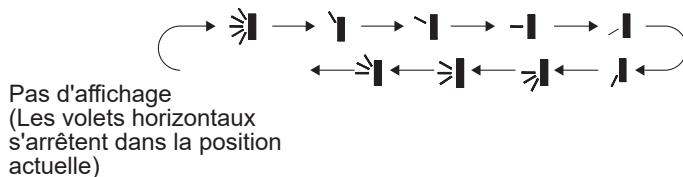

- Appuyez sur ce bouton de façon continue pendant plus de 2 secondes, l'unité principale oscillera de gauche à droite, puis relâchez le bouton, l'unité cessera d'osciller et la position actuelle du volet horizontal sera maintenue.
- En mode d'oscillation de gauche à droite, lorsque l'état passe de désactiver à "", si vous appuyez à nouveau sur ce bouton 2 secondes plus tard, le mode sera désactivé. Si vous appuyez à nouveau sur ce bouton dans les 2 secondes, l'angle de soufflage changera selon la séquence ci-dessus.
- La fonction n'est disponible que pour certains modèles.

7 Bouton

Appuyez sur ce bouton pour sélectionner l'angle d'oscillation vers le haut ou vers le bas. L'angle de soufflage du ventilateur peut être sélectionné dans la séquences suivant :



- En sélectionnant "", le climatiseur souffle automatiquement.
 - La persienne (volet horizontal) se balancera automatiquement de haut en bas à l'angle maximum.
- En sélectionnant "", "", "", "", le climatiseur souffle dans une position fixe. Les volets horizontaux s'arrêtent dans la position choisie.

- En sélectionnant "↗, ↘ ↻" , le climatiseur va ventiler à un angle fixe. Les volets horizontaux envoient d'air en oscillant en fonction de l'angle choisi.
- Maintenez le bouton "↻" enfoncé pendant plus de 2 secondes pour régler l'angle de rotation souhaité. Lorsque vous atteignez l'angle souhaité, relâchez le bouton.

Remarques :

- "↗, ↘ ↻" peut ne pas être disponible. Lorsque le climatiseur reçoit ce signal, il met en route la ventilation.
- Appuyez sur ce bouton de façon continue pendant plus de 2 secondes, l'unité principale se balancera de haut en bas, puis relâchez le bouton, l'unité cessera de se balancer et la position actuelle sera maintenue.
- En mode de basculement vers le haut et vers le bas, lorsque le statut passe de désactivée à "↻", si vous appuyez à nouveau sur ce bouton 2 secondes plus tard, le statut "↻" passera directement à l'état désactivé. Si vous appuyez sur ce bouton à nouveau dans les 2 secondes, le changement d'état d'oscillation dépendra de la séquence de circulation indiquée ci-dessus.

8 Bouton SLEEP (Sommeil)

- Appuyez sur ce bouton, peut sélectionner SLEEP (Sommeil)-1 (☾¹), SLEEP (Sommeil)- 2 (☾²), SLEEP (Sommeil)-3 (☾³). Pour annuler le mode SLEEP appuyez de nouveau sur le bouton.
- SLEEP (Sommeil)-1 :
 - En mode COOL (refroidissement): après une heure de fonctionnement, la température de réglage augmentera de 1°C. Après deux heures, la température de réglage augmentera de 2°C. Ensuite, l'appareil fonctionne à cette température.
 - En mode HEAT (chauffage): après une heure de fonctionnement, la température de réglage diminuera de 1°C. Après 2 heures, la température de réglage diminue de 2°C. Ensuite l'appareil fonctionne à cette température.
- SLEEP (Sommeil)- 2 :
Le climatiseur fonctionnera selon un ensemble de courbe de sommeil prédéfini.
- SLEEP (Sommeil)- 3 :
Réglage de la courbe de sommeil en mode "Sleep by DIY" (réglage manuel de la courbe de sommeil).
 - 1) En mode SLEEP(Sommeil)- 3, appuyez longtemps sur le bouton "Turbo", la télécommande entrera dans le statut de réglage du mode sommeil personnalisé de l'utilisateur. La télécommande affichera "1 heure", la zone de réglage de la température "88" affichera la température de la dernière courbe de sommeil réglée et clignotera. Lors du premier réglage la valeur de réglage de la courbe initiale de l'usine d'origine sera affichée.

2) Ajustez sur "▲" ou "▼", pour modifier la température. Après l'avoir ajustée, appuyez sur le bouton "Turbo" pour confirmer.



3) A ce moment, 1 heure sera automatiquement ajoutée aux positions du minuteur sur la télécommande, (qui sont "2 heures" ou "3 heures" ou "8 heures"), la zone de réglage de la température "88" affichera la température de la courbe de sommeil du dernier réglage effectué et clignotera.

4) Répétez l'opération des étapes 2) et 3) ci-dessus. Passé le réglage de la température de la courbe de 8 heures la télécommande reprendra l'affichage de la minuterie et la température initial.

- SLEEP- 3 : Demander la courbe de sommeil préréglée avec le mode « Sleep by DIY ». Il est possible d'utiliser la méthode de réglage de la courbe de sommeil pour demander la courbe de sommeil préréglée. Pour cela il faut entrer dans le statut de réglage de la courbe de sommeil de l'utilisateur, ne pas changer la température, et appuyer directement sur le bouton "Turbo" pour confirmation.

Note : Dans la procédure de sélection du préréglage ou du « Sleep by DIY », si le bouton n'est pas enfoncé dans les 10 secondes, le réglage de la courbe de sommeil sera automatiquement quitté et reprendra pour afficher l'affichage initial. Dans le cadre du préréglage ou du « Sleep by DIY », si vous appuyez sur le bouton "ON/OFF", le bouton "MODE" ou le bouton "SLEEP", le réglage de la courbe de sommeil s'arrêtera de la même manière.

9 Bouton I FEEL

Appuyez sur ce bouton pour lancer la fonction I FEEL et "  " s'affiche sur la télécommande. Une fois cette fonction réglée, la télécommande envoie sa température ambiante détectée à la machine et l'appareil ajuste automatiquement la température intérieure en fonction de la température détectée par la télécommande. Appuyez à nouveau sur ce bouton pour fermer la fonction I FEEL et "  " disparaîtra.

- Veuillez placer la télécommande près de vous lorsque cette fonction est activée. Ne placez pas la télécommande près d'un objet à haute ou basse température afin d'éviter de détecter une température ambiante inexacte. Lorsque la fonction I FEEL est activée, la télécommande doit être placée dans la zone où l'unité intérieure peut recevoir le signal envoyé par la télécommande.

10 TIMER ON/OFF (Minuteur ON/OFF)

- Bouton " TIMER ON " (Minuteur ON)

Le bouton " TIMER ON " (Minuteur ON) permet de régler l'heure de début de la mise en marche de l'appareil. Après avoir appuyé sur ce bouton, l'icône "  " disparaît et l'icône " ON " de la télécommande clignote. Appuyez sur " ▲ " ou " ▼ " pour régler le paramètre du minuteur. Après chaque pression sur le bouton " ▲ " ou " ▼ ", le réglage augmente ou diminue d'une minute. Maintenez la touche " ▲ " ou " ▼ " enfoncée, au bout de 2 secondes l'heure changera rapidement. Appuyez jusqu'à ce que vous ayez atteint l'heure souhaitée.

Appuyez sur " TIMER ON " pour la confirmer. L'icône " ON " cessera de clignoter. L'icône "  " s'affiche.

Annuler le réglage de l'heure de mise en marche : A condition que le minuteur (TIMER ON) soit démarré, appuyez sur le bouton " TIMER ON " (Minuteur ON) pour l'annuler.

- Bouton " TIMER OFF " (Minuteur OFF)

Le bouton " TIMER OFF " permet de régler l'heure de désactivation de l'appareil. Après avoir appuyé sur ce bouton, l'icône "  " disparaît et l'icône « OFF » de la télécommande clignote. Appuyez sur " ▲ " ou " ▼ " pour régler le paramètre du minuteur. Après chaque pression sur le bouton " ▲ " ou " ▼ ", le réglage augmente ou diminue d'une minute. Maintenez la touche " ▲ " ou " ▼ " enfoncée, au bout de 2 secondes l'heure changera rapidement. Appuyez jusqu'à ce que vous ayez atteint l'heure souhaitée.

Appuyez sur "TIMER OFF", l'icône "OFF" cessera de clignoter. L'icône "  " s'affiche.

Annuler le réglage de l'heure d'arrêt : à condition que le TIMER OFF (Minuteur OFF) soit mis en marche, appuyez sur le bouton "TIMER OFF" pour l'annuler.

Remarques :

- Sous l'état ON et OFF, vous pouvez activer ou désactiver le TIMER OFF ou le TIMER ON simultanément.
- Avant de régler TIMER ON ou TIMER OFF, veuillez ajuster l'heure de l'horloge.
- Après le démarrage de TIMER ON ou TIMER OFF , réglez une température valide.

L'appareil démarre et s'arrête ensuite conformément à l'heure réglée. Le bouton ON/OFF n'a aucun effet sur le réglage. Si vous n'avez pas besoin de cette fonction, veuillez utiliser la télécommande pour l'annuler.

11 Bouton CLOCK (Horloge)

Appuyez sur ce bouton pour régler l'heure. L'icône "🕒" de la télécommande clignote. Appuyez sur "▲" ou "▼" pendant 5 secondes pour régler l'heure de l'horloge. A chaque pression sur les boutons "▲" ou "▼" le temps d'horloge augmentera ou diminuera d'une minute. Si vous maintenez les boutons "▲" ou "▼", au bout de 2 secondes l'heure changera rapidement. Relâchez ce bouton lorsque vous avez atteint le temps souhaité. Appuyez sur le bouton "CLOCK" pour confirmer l'heure. L'icône "🕒" cesse de clignoter.

Remarques :

- L'heure de l'horloge adopte le mode 24 heures.
- L'intervalle entre deux opérations ne peut pas dépasser 5 secondes. Sinon, la télécommande quitte l'état de réglage.
- L'opération pour programmer le mode TIMER ON » ou TIMER OFF est identique.

12 Bouton QUIET (Silence)

Si vous appuyez sur "QUIET" (Silence) la machine entrera dans le mode QUIET AUTO (Silence automatique) : l'icône "🔇" et "AUTO" s'allument. Puis en mode QUIET (Silence) : l'icône "🔇" s'allume. Et enfin QUIET OFF (Silence OFF) : l'icône "🔇" n'est pas allumée. Après la mise en marche de l'appareil, le mode QUIET OFF (Silence OFF) est activé par défaut.

Remarques :

- La fonction QUIET (Silence) peut être configurée dans tous les modes. Cependant, la vitesse du ventilateur n'est pas modifiable.
- Lorsque la fonction silence est sélectionnée :
 - En mode refroidissement : le ventilateur intérieur fonctionne à une vitesse de 4 crans. 10 minutes plus tard ou quand la température ambiante est de moins ou égale à 28°C, le ventilateur intérieur fonctionnera à une vitesse de 2 crans ou en mode « QUIET » (Silence) selon la comparaison entre la température ambiante intérieure et la température définie.
 - En mode chauffage : le ventilateur intérieur fonctionne à une vitesse de 3 crans ou en mode QUIET (Silence) selon la comparaison entre la température ambiante intérieure et la température définie.
 - En mode DRY (Séchage) ou FAN (ventilation) : le ventilateur intérieur fonctionne en mode silencieux.
 - En mode AUTO (Automatique) : le ventilateur intérieur fonctionne en mode silencieux en fonction du mode de refroidissement, de chauffage ou de ventilation.
- La fonction QUIET (Silence) n'est disponible que pour certains modèles.

13 Bouton WIFI



Lorsque la fonction WiFi est activée, l'icône " WiFi " s'affiche sur la télécommande et lorsque la fonction WiFi est désactivée, l'icône " WiFi " disparaît.

Comment activer le WiFi : Appuyez sur le bouton " WiFi " pour activer la fonction WiFi.
Comment désactiver le WiFi : Maintenez le bouton "WiFi" enfoncé pendant 5 secondes pour désactiver la fonction WiFi.

Lorsque la machine est en OFF, appuyez simultanément sur les boutons "MODE" et "WiFi" pendant 1 seconde, le module WiFi rétablit les réglages par défaut.





Cette fonction n'est disponible que pour certains modèles.

14 Bouton LIGHT (Lumière)

Appuyez sur le bouton " LIGHT " (Lumière) pour éteindre la lumière d'affichage de l'unité intérieure. L'icône "  " sur la télécommande disparaît. Appuyez à nouveau sur ce bouton pour allumer la lumière de l'écran. L'icône "  " apparaît.

15 Bouton /

Appuyez sur ce bouton pour activer ou désactiver les fonctions de purification d'air "Cool Plasma" et de balayage.

- Appuyez sur ce bouton pour la première fois afin de lancer la fonction de balayage ; l'écran affiche "  ".
- Appuyez sur le bouton pour la deuxième fois afin de lancer simultanément les fonctions de purification d'air "Cool Plasma" et le balayage ; l'écran affiche "  /  ".
- Appuyez sur ce bouton pour la troisième fois afin d'arrêter simultanément les fonctions de purification d'air "Cool Plasma" et de balayage.
- Appuyez sur le bouton pour la quatrième fois afin de lancer la fonction de purification d'air "Cool Plasma" ; l'écran affiche "  ".



Appuyez à nouveau sur ce bouton pour répéter l'opération ci-dessus.

- Cette fonction est disponible pour les modèles partiels.

16 Bouton TEMP (Température)

En appuyant sur ce bouton, vous pouvez voir la température intérieure réglée, la température ambiante intérieure ou la température ambiante extérieure sur l'écran de l'unité intérieure. Sur la télécommande vous pouvez sélectionner les modes de manière circulaire comme ci-dessous :



- En sélectionnant "  " ou pas d'affichage avec la télécommande, l'indicateur de température sur l'unité intérieure affiche la température réglée.
- En sélectionnant "  " avec la télécommande, l'indicateur de température sur l'unité intérieure affiche la température ambiante intérieure.
- En sélectionnant "  " avec la télécommande, l'indicateur de température de l'unité intérieure affiche la température ambiante extérieure.

Remarques :

- L'affichage de la température extérieure n'est pas disponible pour certains modèles. Dans ce cas, l'unité intérieure reçoit un signal "  ", tandis qu'elle affiche la température intérieure réglée.
- La télécommande n'affiche pas la température réglée par défaut lors de la mise en marche de l'appareil.
- Uniquement pour les modèles dont l'unité intérieure dispose de la zone d'affichage « 88 ».
- Lors de la sélection de l'affichage de la température ambiante intérieure ou extérieure, l'indicateur de température affiche la température correspondante et passe automatiquement à l'affichage de la température réglée au bout de trois ou cinq secondes.

Présentation de la fonction pour les boutons combinés

Fonction d'économie d'énergie

En mode de refroidissement, appuyez simultanément sur les boutons "TEMP" et "CLOCK" pour mettre en marche ou arrêter la fonction d'économie d'énergie. Pendant le démarrage de la fonction d'économie d'énergie, "SE" s'affiche sur la télécommande, et le climatiseur ajuste automatiquement la température pour obtenir la meilleure d'économie d'énergie. Appuyez à nouveau simultanément sur les boutons "TEMP" et "CLOCK" pour quitter la fonction d'économie d'énergie.

Remarques :

- Dans le cadre de la fonction d'économie d'énergie, la vitesse du ventilateur est réglée par défaut sur la vitesse automatique et elle ne peut donc pas être ajustée.
- En mode économie d'énergie, la température réglée ne peut pas être ajustée. Appuyez sur le bouton "TURBO" et la télécommande n'enverra pas de signal.
- La fonction SLEEP (Sommeil) et la fonction économie d'énergie ne peuvent pas fonctionner en même temps. Si la fonction d'économie d'énergie a été réglée en mode de refroidissement, appuyer sur le bouton « SLEEP » annulera la fonction d'économie d'énergie. Si la fonction sommeil a été réglée en mode refroidissement, le démarrage de la fonction d'économie d'énergie annulera la fonction sommeil.

Fonction de chauffage à 8°

En mode chauffage, appuyez simultanément sur les boutons "TEMP" et "CLOCK" pour mettre en marche ou arrêter la fonction de chauffage à 8°C. Au démarrage de cette fonction, "Ⓢ" et "8°C" s'affichent sur la télécommande, et le climatiseur maintient le chauffage à 8°C. Appuyez à nouveau simultanément sur les boutons "TEMP" et "CLOCK" pour quitter la fonction de chauffage à 8°C.

Remarques :

- Sous la fonction de chauffage à 8°C, la vitesse du ventilateur est réglée par défaut sur la vitesse automatique et ne peut pas être ajustée.
- Sous la fonction de chauffage à 8°C, la température réglée ne peut pas être ajustée. Appuyez sur le bouton "TURBO" et la télécommande n'enverra pas de signal.
- La fonction sommeil et la fonction chauffage à 8°C ne peuvent pas fonctionner en même temps. Si la fonction de chauffage à 8°C a été réglée en mode de chauffage, appuyer sur le bouton « SLEEP » pour annuler la fonction de chauffage à 8°C. Si la fonction sommeil a été réglée en mode chauffage, démarrer la fonction de chauffage à 8°C annule la fonction de sommeil.
- Sous l'affichage de la température en °F, la télécommande affichera le chauffage à 46 °F.

Fonction sécurité enfant

Appuyez sur "▲" et "▼" simultanément pour activer ou désactiver la fonction de sécurité enfant. Lorsque la fonction de sécurité enfant est activée, l'icône "🔒" est affichée sur la télécommande. Si vous utilisez la télécommande, l'icône "🔒" clignotera trois fois sans envoyer de signal à l'appareil.

Fonction de changement de l'unité d'affichage de la température

En mode OFF, appuyez simultanément sur les touches "▼" et "MODE" pour faire passer l'affichage de la température entre °C et °F.

Remplacement des piles dans la télécommande

1. Appuyez sur la face arrière de la télécommande marquée d'un "  " comme indiqué sur l'illustration, puis poussez le couvercle du boîtier des piles dans le sens de la flèche.
2. Remplacez deux piles sèches 7# (AAA - 1,5V) et assurez-vous que la position du pôle "+" et du pôle "-" est dans le bon sens.
3. Remettez le couvercle du boîtier de la batterie.

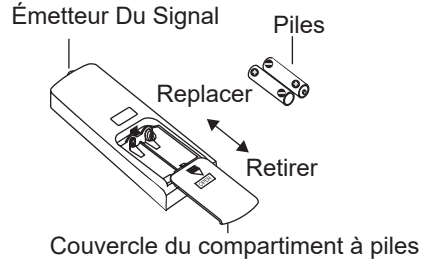

Remarques :

- Pendant le fonctionnement, pointez l'émetteur du signal de la télécommande vers la fenêtre de réception de l'unité intérieure.
- La distance entre l'émetteur du signal et la fenêtre de réception ne doit pas dépasser 8 m et il ne doit pas y avoir d'obstacles entre eux.
- Le signal peut être facilement perturbé dans la pièce où se trouve une lampe fluorescente ou un téléphone sans fil. La télécommande doit être proche de l'unité intérieure pendant le fonctionnement.
- Remplacez par les piles par des piles neuves du même modèle lorsque cela est nécessaire.
- Si vous n'utilisez pas la télécommande pendant une longue période, retirez les piles.
- Si l'affichage sur la télécommande est flou ou s'il n'y a pas d'affichage, remplacez les piles.

Opération d'urgence

Si vous perdez ou endommagez la télécommande, utilisez le bouton « Aux. » (Auxiliaire) pour allumer ou éteindre le climatiseur. La procédure détaillée est la suivante : Comme illustré, ouvrez le panneau et appuyez sur « Aux. » pour allumer ou éteindre l'appareil. Lorsque le climatiseur est allumé, il fonctionne en mode automatique.

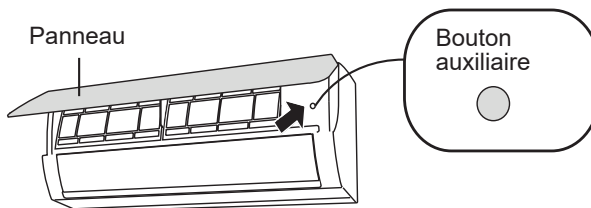

ATTENTION

- Éteignez le climatiseur et coupez le courant avant de le nettoyer pour éviter tout risque de choc électrique.
- Ne pas laver le climatiseur à l'eau pour éviter les chocs électriques.
- N'utilisez pas de liquide volatil pour nettoyer le climatiseur.
- N'utilisez pas de liquide ou détergent corrosif pour nettoyer l'appareil. Ne l'éclaboussez pas d'eau ou d'autres liquides, sinon vous risquez d'endommager les composants en plastique, voire de provoquer un choc électrique.

Nettoyer la surface de l'unité intérieure

Lorsque la surface de l'unité intérieure est sale, il est recommandé d'utiliser un chiffon doux et sec ou un chiffon humide pour l'essuyer.

AVIS

- Ne retirez pas le panneau lors de son nettoyage.

1

Ouverture du panneau :

Sortir le panneau selon un angle spécifique comme sur l'illustration.

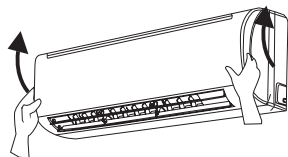

2

Enlever le filtre

Enlever le filtre comme sur l'illustration.

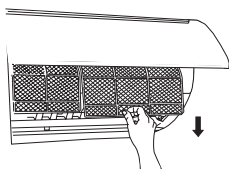

3

Nettoyer le filtre

- Utilisez un dépoussiéreur ou de l'eau pour nettoyer le filtre.
- Lorsque le filtre est très sale utilisez de l'eau (inférieure à 45°C) pour le nettoyage, pour ensuite le déposer dans un endroit frais et ombragé pour le sécher.

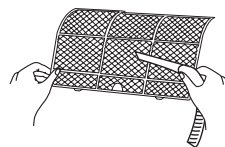

4

Placer le filtre

Placez le filtre et ensuite fermez fermement le couvercle.

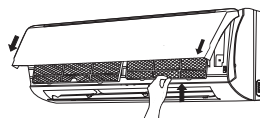



Avertissement :

- Le filtre doit être nettoyé tous les trois mois. Lorsque l'environnement de l'appareil est fortement poussiéreux, la fréquence du nettoyage peut être augmentée.
- Après avoir retiré le filtre, ne pas toucher les ailettes pour éviter toute blessure.
- N'utilisez pas de sèche-cheveux pour sécher le filtre afin d'éviter toute déformation ou risque d'incendie.

AVIS : contrôle avant la saison d'utilisation

1. Vérifier si les entrées et sorties d'air sont bouchées.
2. Vérifier si le communautaire d'air, la prise de courant est en bonne condition.
3. Vérifiez si la fiche est propre.
4. Vérifiez si le support de fixation de l'unité extérieure est endommagé ou corrodé. Si c'est le cas contactez votre magasin.
5. Vérifiez si le tuyau de drainage est endommagé.

AVIS : contrôle après la saison d'utilisation

1. Débranchez l'alimentation électrique.
2. Nettoyer le filtre et le panneau de l'unité intérieure.
3. Vérifiez si le support de montage de l'unité extérieure est endommagé ou corrodé. Si c'est le cas contactez votre magasin.

AVIS : fin de vie du produit

1. De nombreux matériaux d'emballage sont des matériaux recyclables. Veuillez les jeter dans une unité de recyclage appropriée.
2. Si vous souhaitez vous débarrasser du climatiseur, veuillez contacter le revendeur local ou le centre de service client pour connaître la méthode d'élimination correcte.

Analyse des Dysfonctionnements

Analyse générale des phénomènes

Veuillez vérifier les points ci-dessous avant de demander un entretien. Si le dysfonctionnement persiste, veuillez contacter le revendeur local ou des professionnels qualifiés.

Phénomène	Vérifier les éléments	Solution
L'unité intérieure ne peut pas recevoir le signal de la télécommande ou la télécommande ne fonctionne pas.	<ul style="list-style-type: none"> Il y a-t-il interférence grave (comme par exemple : électricité statique, stabilité de la tension) ? La télécommande est-elle dans la zone de réception du signal ? Est-ce qu'il y a des obstacles ? La télécommande pointe-t-elle vers la fenêtre de réception ? La sensibilité de la télécommande est-elle faible ? L'affichage est-il flou ou inexistant ? Pas d'affichage sur l'écran de la télécommande ? Y a-t-il une lampe fluorescente dans la pièce ? 	<ul style="list-style-type: none"> Débranchez la prise. Rebranchez après environ 3 minutes, puis rallumez l'appareil. La portée de réception du signal est de 8m. Supprimez les obstacles. Sélectionnez l'angle approprié et pointez la télécommande vers la fenêtre de réinitialisation de l'unité intérieure. Vérifiez les piles. Si la puissance des piles est trop faible, veuillez les remplacer. Vérifiez les piles. Si la puissance des piles est trop faible, veuillez les remplacer. Rapprocher la télécommande de l'unité centrale. Eteignez la lampe fluorescente et réessayez la manipulation.
Aucune émission d'air provenant de l'unité intérieure.	<ul style="list-style-type: none"> L'entrée ou la sortie d'air de obstacles est bloquée ? En mode chauffage, la température intérieure atteint la température pré-réglée ? Vous venez juste d'activer le mode chauffage ? 	<ul style="list-style-type: none"> Supprimez les obstacles. Une fois la température de pré-réglée atteinte, l'unité intérieure arrête de souffler l'air. Pour éviter le soufflage d'air froid l'unité inférieure démarre après un délai de plusieurs minutes, ce qui est normal.

Phénomène	Vérifier les éléments	Solution
Le climatiseur ne fonctionne pas.	<ul style="list-style-type: none"> Panne de courant ? La prise est-elle branchée ? Le commutateur d'air saute ou un fusible est grillé ? Le câble est défectueux ? L'appareil redémarre immédiatement après avoir cessé de fonctionner ? La télécommande est-elle correctement réglée ? 	<ul style="list-style-type: none"> Attendez jusqu'à ce que le courant soit rétabli. Rebranchez la prise. Demandez à un professionnel de remplacer le commutateur d'air ou le fusible. Demandez à un professionnel de remplacer le câble défectueux. Attendez 3 minutes, puis rallumez l'appareil. Réinitialisez la fonction.
Un brouillard est émis par la sortie d'air de l'unité intérieure.	<ul style="list-style-type: none"> La température intérieure et l'humidité sont élevées ? 	<ul style="list-style-type: none"> Parce que l'air intérieur est rapidement refroidi. Au bout d'un certain temps, la température et l'humidité intérieure diminueront et le brouillard disparaîtra.
La température de consigne ne peut pas être réglée.	<ul style="list-style-type: none"> La température désirée dépasse la plage de température réglée ? 	<ul style="list-style-type: none"> Réglez la plage de température entre 16°C et 30°C.

Le refroidissement (chauffage) n'est pas efficace.	• La tension est trop faible ?	• Attendez que la tension revienne à la normale.
	• Le filtre est sale ?	• Nettoyer le filtre.
	• La température de consigne se trouve-t-elle dans la plage appropriée ?	• Ajustez la température de la plage appropriée.
	• La porte et la fenêtre sont-elles ouvertes ?	• Fermez la porte et la fenêtre.

Phénomène	Vérifier les éléments	Solution
Des odeurs sont émises.	• Y a-t-il une source d'odeurs, notamment des meubles ou d'une cigarette ?	• Éliminez la source d'odeur. • Nettoyez le filtre.
Climatiseur fonctionne anormalement.	• Est-ce qu'il y a des interférences (par exemple, le tonnerre, appareil sans fil, etc.) ?	• Coupez l'alimentation puis rebranchez et rallumez l'appareil.
Bruit d'écoulement d'eau.	• Le climatiseur est allumé ou éteint ?	• Le bruit correspond à l'écoulement du liquide frigorigène à l'intérieur de la machine, ce qui est normal.
Bruit de craquement.	• Le climatiseur est allumé ou éteint à cet instant ?	• Il s'agit d'un bruit de frottement provoqué par l'expansion/contraction du panneau ou d'autres parties en raison du changement de température.

Code d'erreur

Lorsque le climatiseur fonctionne anormalement, l'indicateur de température de l'unité intérieure clignote pour afficher le code d'erreur correspondant. Veuillez consulter la liste ci-dessous pour identifier le code d'erreur.

Code d'erreur	Dépannage/résolution du problème
E5	Il peut être éliminé après le redémarrage de l'appareil. Sinon, contactez un technicien de service qualifié.
E8	Il peut être éliminé après le redémarrage de l'appareil. Sinon, contactez un technicien de service qualifié.
U8	Il peut être éliminé après le redémarrage de l'appareil. Sinon, contactez un technicien de service qualifié.
H6	Il peut être éliminé après le redémarrage de l'appareil. Sinon, contactez un technicien de service qualifié.
C5	Contactez un technicien de service qualifié.
F0	Contactez un technicien de service qualifié.
F1	Contactez un technicien de service qualifié.
F2	Contactez un technicien de service qualifié.
H3	Il peut être éliminé après le redémarrage de l'appareil. Sinon, contactez un technicien de service qualifié.
E1	Il peut être éliminé après le redémarrage de l'appareil. Sinon, contactez un technicien de service qualifié.
E6	Il peut être éliminé après le redémarrage de l'appareil. Sinon, contactez un technicien de service qualifié.

Remarques : si d'autres codes d'erreur apparaissent, veuillez contacter des professionnels qualifiés.



Avertissement :

- Si l'une de ces situations se produit, éteignez le climatiseur et débranchez immédiatement l'alimentation électrique, puis contactez votre revendeur ou un professionnel qualifié :
 - Le cordon d'alimentation est en surchauffe ou endommagé.
 - Vous constatez un bruit anormal pendant le fonctionnement.
 - Le disjoncteur saute fréquemment.
 - Le climatiseur dégage une odeur de brûlé.
 - L'unité intérieure fuit.
- Ne réparez pas ou ne remettez pas le climatiseur en place vous-même.
- Si le climatiseur fonctionne dans des conditions anormales, il peut provoquer un dysfonctionnement, une décharge électrique ou un risque d'incendie.

Manipulation sans danger du réfrigérant inflammable

Qualification requise pour le personnel d'installation et de maintenance

- Tous les opérateurs spécialisés dans le système frigorifique doivent être en possession de la certification valide délivrée par l'organisme qui fait autorité et de la qualification requise pour faire face au système frigorifique reconnu par cette industrie. Si un autre technicien de maintenance et de réparation de l'appareil est requis, il doit être supervisé par la personne qualifiée pour utiliser le réfrigérant inflammable.
- Il ne peut être réparé que selon la méthode suggérée par le fabricant de l'équipement.

Remarques concernant l'installation

- Le climatiseur ne doit pas être utilisé dans une pièce où se trouve un feu (notamment, une source de combustion, un entrepôt de gaz de houille, ou un chauffage actif).
- Il est interdit de percer des trous ou de brûler le tuyau de raccordement.
- Le climatiseur doit être installé dans une pièce dont la superficie est supérieure à la superficie minimale de la pièce indiquée ci-dessous.
- Un test d'étanchéité est obligatoire après l'installation.

Tableau a - Surface minimum de la pièce (m²)

Surface minimum de la pièce (m ²)	Valeur de la charge (kg)	≤1,2	1,3	1,4	1,5	1,6	1,7	1,8	1,9	2	2,1	2,2	2,3	2,4	2,5
	Montage au sol	/	14,5	16,8	19,3	22	24,8	27,8	31	34,3	37,8	41,5	45,4	49,4	53,6
	Montage sur fenêtre	/	5,2	6,1	7	7,9	8,9	10	11,2	12,4	13,6	15	16,3	17,8	19,3
	Montage mural	/	1,6	1,9	2,1	2,4	2,8	3,1	3,4	3,8	4,2	4,6	5	5,5	6
	Montage au plafond	/	1,1	1,3	1,4	1,6	1,8	2,1	2,3	2,6	2,8	3,1	3,4	3,7	4

Remarques sur la maintenance

- Vérifiez si la zone de maintenance de l'appareil ou la pièce répondent aux exigences de la plaque signalétique.
- La maintenance n'est autorisée que dans les pièces qui répondent aux exigences de la plaque signalétique.
- Vérifiez si la zone de maintenance est bien ventilée.
 - L'état de ventilation continue doit être maintenu pendant la maintenance de l'appareil
- Vérifiez s'il y a une source de feu ou une source potentielle feu dans la zone de maintenance.
 - Les flammes nues sont interdites dans la zone de maintenance ; et le panneau d'avertissement "Défense de fumer" doit être installé.
- Vérifiez si le marquage sur l'appareil est toujours en bon état.
 - Remplacez tous marquages/étiquettes d'avertissement imprécis ou endommagés.

Soudage

Si vous devez couper ou souder les conduites du système de réfrigération dans le cadre de l'entretien du système, veuillez suivre les étapes suivantes :

- Éteindre l'appareil et couper l'alimentation électrique.
- Éliminer le réfrigérant.
- Passer l'aspirateur.
- Nettoyez-le avec du gaz N2.
- Découpe ou souder.
- Reporter au point de service pour la soudure.
 - Le réfrigérant doit être recyclé dans un récipient de stockage spécialisé.
 - Assurez-vous qu'il n'y a pas de flamme nue près de la sortie de la pompe de vidange et que la pièce est bien ventilée.

Remplissage du réfrigérant

- Utilisez les appareils de remplissage frigorifique adaptés au R32. Veillez à ce que les différents types de réfrigérant ne se contaminent pas entre eux.
- Le réservoir du réfrigérant doit être maintenu en position verticale au moment du remplissage. Collez l'étiquette sur le système une fois le remplissage terminé (ou non terminé).
- Ne pas trop remplir.
- Une fois le remplissage terminé, veuillez procéder à la détection des fuites avant le déroulement du test. Il faut également vérifier pour les fuites lorsque le réservoir est retiré.

Consignes de sécurité pour le transport et le stockage

- Veuillez utiliser le détecteur de gaz inflammable pour vérifier que tout est en règle avant de décharger et ouvrir le conteneur.
- Aucune source de combustion. Interdiction de fumer.
- Conforme aux lois et réglementations locales.

Schéma des dimensions de l'installation

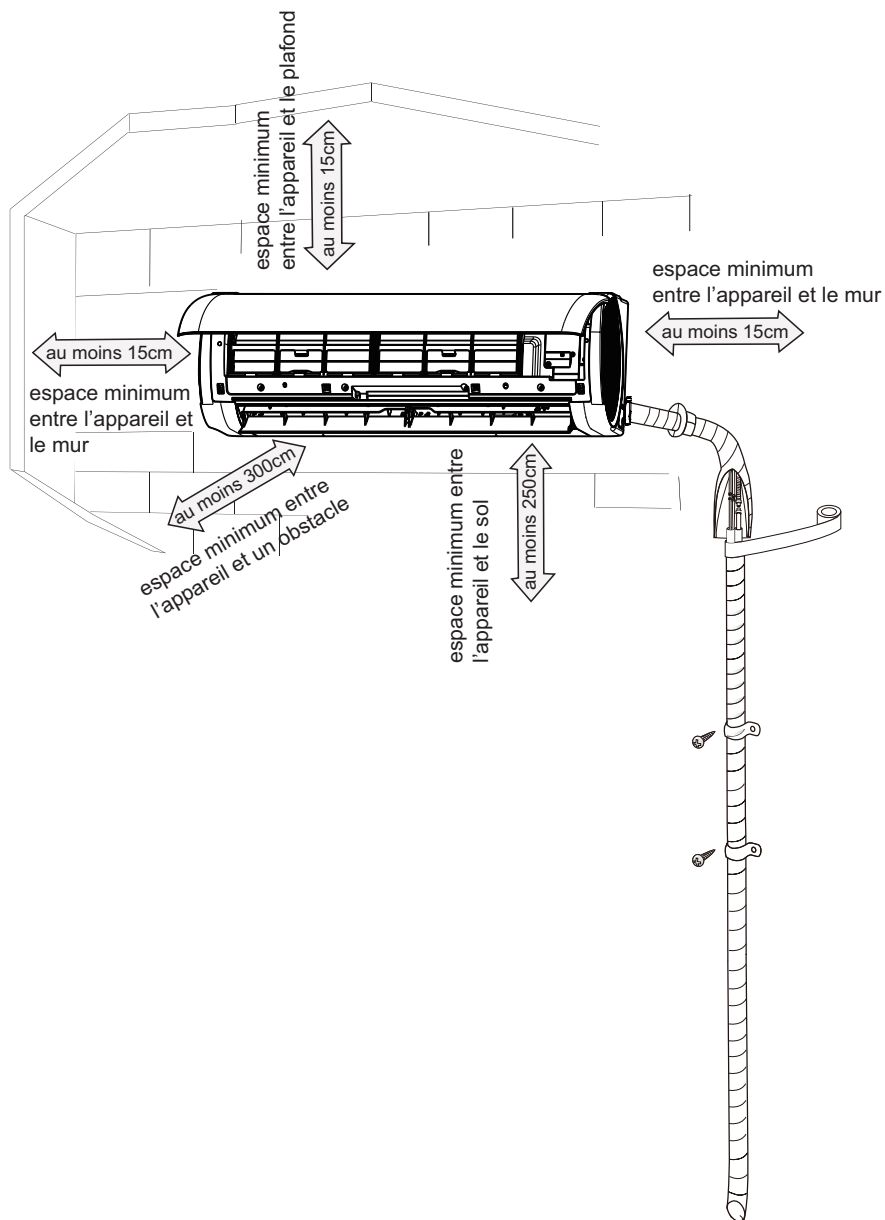

Précautions de sécurité pour l'installation et le déplacement de l'unité

Pour des raisons de sécurité, veuillez prendre les précautions suivantes



- **Lors de l'installation ou du déplacement de l'appareil, veillez à ce que le circuit de refroidissement ne contienne pas d'air ou de substances autres que le fluide réfrigérant spécifié.**
Toute présence d'air ou d'une autre substance étrangère dans le circuit frigorifique provoquera une augmentation de la pression du système ou une rupture du compresseur, ce qui entraînera des blessures.
- **Lors de l'installation ou du déplacement de cet appareil, ne pas charger le réfrigérant qui n'est pas conforme à celui indiqué sur la plaque signalétique ou le réfrigérant non qualifier.**
Dans le cas contraire, cela peut provoquer un fonctionnement anormal, une erreur de commande, un dysfonctionnement mécanique voire un accident de sécurité en série.
- **Lorsque le réfrigérant doit être récupéré lors du déplacement ou de la réparation de l'unité, assurez-vous que l'unité fonctionne en mode refroidissement. Puis, fermez complètement la vanne du côté haute pression (vanne liquide). Environ 30-40 secondes plus tard, fermez complètement la vanne du côté basse pression (vanne gaz), arrêtez immédiatement l'unité et coupez le courant. Veuillez noter que le temps de récupération du réfrigérant ne doit pas dépasser 1 minute.**
Si la récupération du réfrigérant prend trop de temps, l'air peut être aspiré et provoquer une augmentation de la pression ou une rupture du compresseur, ce qui peut entraîner des blessures.
- **Pendant la récupération du réfrigérant, assurez-vous que la vanne de liquide et la vanne de gaz sont complètement fermées et que l'alimentation est débranchée avant de détacher le tuyau de raccordement.**
Si le compresseur commence à fonctionner alors que la vanne d'arrêt est ouverte et que la conduite de raccordement n'est pas encore raccordée, l'air sera aspiré et provoquera une augmentation de la pression ou une rupture du compresseur, ce qui entraînera des blessures.
- **Lors de l'installation de l'appareil, assurez-vous que le tuyau de raccordement est bien branché avant que le compresseur ne commence à fonctionner.**
Si le compresseur commence à fonctionner alors que la vanne d'arrêt est ouverte et que la conduite de raccordement n'est pas encore raccordée, l'air sera aspiré et provoquera une augmentation de la pression ou une rupture du compresseur, ce qui entraînera des blessures.
- **Il est interdit d'installer l'appareil à un endroit où il pourrait y avoir une fuite de**

gaz corrosif ou de gaz inflammable.

Si'il y a une fuite de gaz autour de l'appareil, elle peut provoquer une explosion et d'autres accidents.

- **N'utilisez pas de rallonges pour les branchements électriques. Si le fil électrique n'est pas assez long, veuillez contacter un centre de service local autorisé et demandez un fil électrique approprié.**

De mauvaises branchements peuvent entraîner des chocs électriques ou des incendies.

- **Utilisez les types de fils spécifiés pour les branchements électriques entre les unités intérieures et extérieures. Fixez fermement les fils de manière à ce que leurs bornes ne subissent aucune tension extérieure.**

Les fils électriques de capacité insuffisante, le mauvais raccordement de fils et les bornes non sécurisées peuvent provoquer un choc électrique ou un incendie.

Outils pour l'installation

1.Indicateur de niveau	2.Tournevis	3.Perceuse à percussion
2.Mèche à forage	5.Expandeur de tuyaux	6.Clé dynamométrique
3.Clé plate à molette	8.Coupe-tuyau	9.Détecteur de fuite
4.Pompe à vidange	11.Manomètre	12.Appareil de mesure/ compteur universel
5.Clé hexagonale intérieure	14.Ruban à mesure	

Remarques :

- Contactez votre revendeur local pour l'installation.
- N'utilisez pas de cordon d'alimentation non conforme.

Choix du lieu d'installation

Exigence fondamentale

L'installation de l'appareil aux endroits suivants peut provoquer un dysfonctionnement. Si vous ne pouvez pas faire autrement, veuillez consulter votre revendeur local :

1. Évitez un endroit comportant de fortes sources de chaleur, des vapeurs, un gaz inflammable ou explosif ou des objets volatils dans l'air.
2. Évitez un endroit comportant des appareils à haute fréquence (tels que machine à souder, équipement médical).
3. Évitez une région côtière.
4. Évitez un endroit avec de l'huile ou des vapeurs dans l'air.
5. Évitez un endroit avec du gaz sulfureux.

6. Évitez tout autre endroit présentant des circonstances particulières.
7. L'appareil ne doit pas être installé dans la buanderie.

Unité intérieure

1. Il ne doit y avoir aucun obstacle près de l'entrée d'air.
2. Choisissez un endroit où l'eau de condensation peut être facilement évacuée et ne gênera pas d'autres personnes.
3. Choisissez un emplacement pratique pour brancher l'unité extérieure, à proximité de la prise de courant.
4. Choisissez un endroit inaccessible aux enfants.
5. L'emplacement doit pouvoir supporter le poids de l'unité intérieure et ne doit pas augmenter le bruit et les vibrations.
6. L'appareil doit être installé à 2,5 m au-dessus du sol.
7. N'installez pas l'unité intérieure juste au-dessus d'un appareil électrique.
8. Essayez de ne pas placer l'appareil à proximité d'une lampe fluorescente.

Conditions requises pour le raccordement électrique

Précautions de sécurité

1. Lors de l'installation de l'appareil, respectez scrupuleusement les consignes de sécurité électriques.
2. Selon les consignes de sécurité locale, utilisez un circuit d'alimentation conforme et un commutateur d'air.
3. Veillez à ce que l'alimentation électrique corresponde aux exigences du climatiseur, afin d'éviter une alimentation instable, un mauvais câblage ou un dysfonctionnement. Installez les câbles d'alimentation électrique appropriés avant d'utiliser le climatiseur.
4. Branchez correctement le câble électrique, le fil neutre et le fil de mise à la terre de la prise de courant.
5. Veillez à couper l'alimentation électrique avant d'effectuer toute opération liée à l'électricité et à la sécurité. Pour les modèles équipés d'une prise secteur, assurez-vous que la prise est accessible après l'installation.
6. Ne pas mettre sous tension avant d'avoir terminé l'installation.
7. Si le cordon d'alimentation est endommagé, il doit être remplacé par le fabricant, un technicien de service ou toute autre personne qualifiée afin d'éviter tout danger.
8. La température du circuit réfrigérant sera élevée, veuillez éloigner le câble de raccordement de la conduite en cuivre.
9. L'appareil doit être installé conformément aux réglementations nationales en matière de câblage.
10. L'appareil doit être installé, utilisé et entreposé dans un local d'une superficie au sol supérieure à X m² (voir tableau 1).



Veillez noter que l'appareil est rempli de gaz inflammable R32. Une utilisation inappropriée de l'appareil implique un risque de graves dommages corporels et matériels. Pour plus de détails sur ce fluide frigorigène, reportez-vous au chapitre « fluide frigorigène ».

Exigence de mise à la terre

1. Ce climatiseur est un appareil électrique de première classe. Il doit être correctement mis à la terre par un professionnel avec un appareil de mise à la terre spécifique. Veillez à ce que la mise à la terre soit toujours effectuée correctement, sous peine de provoquer un choc électrique.
2. Le fil jaune-vert du climatiseur est un fil de mise à la terre, qui ne peut pas être utilisé à d'autres fins.
3. La résistance de la mise à la terre doit être conforme aux réglementations nationales de sécurité électrique.
4. L'appareil doit être placé de manière à ce que la prise soit accessible.
5. Un interrupteur omnipolaire, avec séparation des contacts de 3 mm minimum entre chaque pôle, doit être connecté en câblage fixe.

Installation de l'unité intérieure

Première étape : choisir le lieu d'installation

Recommandez un lieu d'installation au client, puis confirmez le lieu avec lui.

Deuxième étape : installer un cadre de montage mural

1. Accrochez le châssis au mur ; vérifiez l'horizontalité à l'aide de l'indicateur niveau, puis marquez les trous de fixation sur le mur.
2. Percez les trous de fixation sur le mur à l'aide d'une perceuse à percussion (la taille du foret doit correspondre aux chevilles en plastique), puis placez les chevilles en plastique dans les trous.
3. Fixez le châssis mural à l'aide de vis taraudeuses (ST4.2X25TA), puis assurez-vous que le châssis est solidement installé en tirant sur celui-ci. Si la cheville est desserrée, percez un autre trou à côté.

Troisième étape : ouverture du trou pour le tuyau

1. Choisissez l'emplacement du trou en fonction du sens du tuyau de sortie. L'emplacement du trou destiné à la tuyauterie doit être un peu plus bas que le châssis mural, comme indiqué ci-dessous.

OCF-IR1-090PWint et OCF-IR1-120PWint

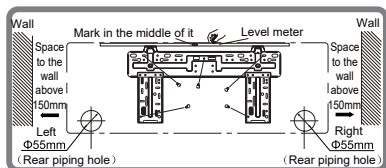

OCF-IR1-180PWint

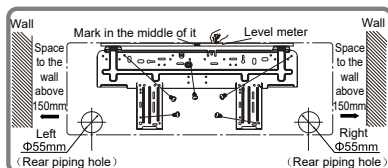

- *Level meter = Indicateur de niveau
- *Mark in the middle of it = effectuer une marque au milieu
- *Rear piping hole = trou tuyau arrière
- *Wall = mur
- *Left = gauche
- *Right = droite
- *Space to the wall above 150mm = espace minimal de 150mm entre l'appareil et le mur

2. Percer un trou pour le tuyau d'un diamètre de $\Phi 55$ ou $\Phi 70$ à l'emplacement choisi pour le tuyau de sortie. Pour une évacuation régulière, inclinez le trou légèrement vers le bas en direction du côté extérieur, selon un angle de $5-10^\circ$.

Remarque :

- Veillez à la prévention des poussières et prenez les mesures de sécurité appropriées.

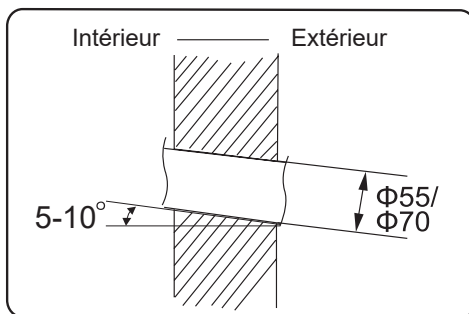

Étape 4 : Tuyau de sortie

1. Le tuyau peut être dirigé vers la droite, l'arrière droite, la gauche ou l'arrière gauche.

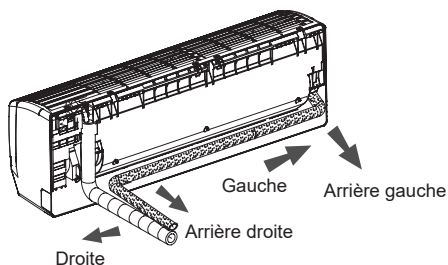

2. Lorsque vous choisissez de faire sortir le tuyau par la gauche ou par la droite, veuillez découper le trou correspondant sur le boîtier inférieur.

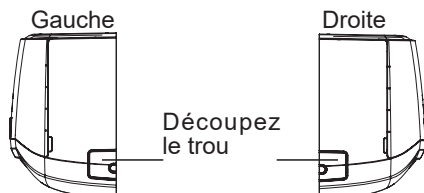

Étape 5 : Connecter le tuyau de l'unité intérieure

1. Orientez le raccord de tuyau vers l'embouchure correspondante.

2. Pré-serrez l'écrou-raccord à la main.

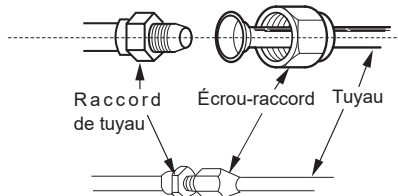

3. Réglez la force de serrage en vous référant au tableau suivant. Placez la clé plate sur le raccord de tuyauterie et la clé dynamométrique sur l'écrou-raccord. Serrez l'écrou-raccord avec la clé dynamométrique.

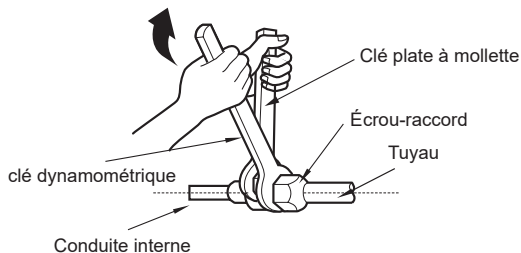

Diamètre de l'écrou hexagonal	Couple de serrage (N.m)
Φ 6	15~20
Φ 9.52	30~40
Φ 12	45~55
Φ 16	60~65
Φ 19	70~75

4. Enveloppez la conduite intérieure et le joint du tuyau de raccordement avec un tuyau isolant, puis enveloppez de ruban adhésif.

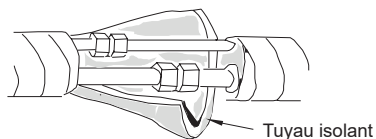

Étape 6 : Installer le tuyau de vidange

1. Raccordez le drain au tuyau de sortie de l'unité intérieure.
2. Fixez le joint avec du ruban adhésif.

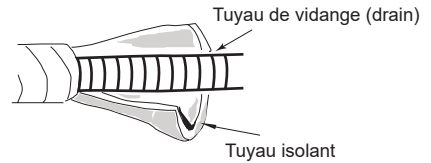
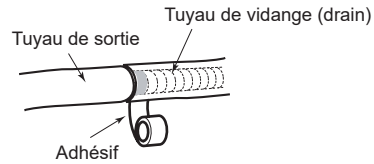
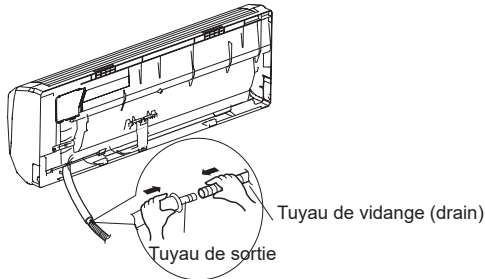

Remarques :

- Ajoutez un tuyau isolant dans le drain intérieur afin d'éviter la condensation.
- Les particules d'expansion plastique sont non fournies.

Étape 7 : Raccorder le câble de l'unité intérieure

1. Ouvrez le panneau, retirez la vis du couvercle de câblage et retirez le couvercle.

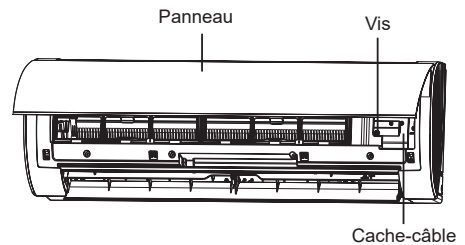

2. Faites passer le fil de connexion électrique par le trou de passage de câble à l'arrière de l'unité intérieure, puis tirez-le par l'avant.

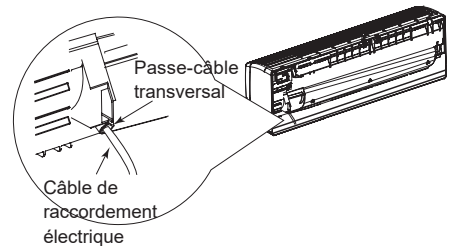

3. Retirez la pince à fil, connectez le fil de connexion électrique à la borne de câblage selon la couleur, serrez la vis et fixez ensuite le fil de connexion électrique avec la pince à fil.

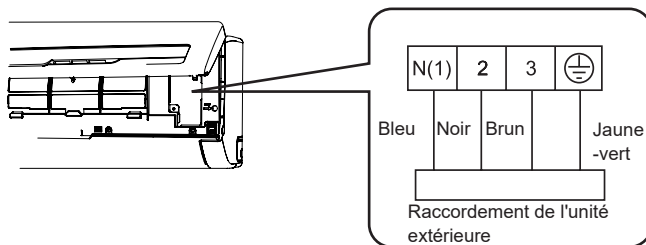

Remarque :

- Le panneau de câblage sert uniquement de référence, veuillez-vous référer à votre propre matériel.

4. Remplacez le cache-câble et resserrez la vis.

5. Fermez le panneau.

Remarques :

- Tous les fils de l'unité intérieure et de l'unité extérieure doivent être raccordés par un professionnel.
- Si la longueur du fil de connexion électrique est insuffisante, veuillez contacter les fournisseurs pour en obtenir un nouveau. Évitez de rallonger le fil vous-même.
- Pour le climatiseur avec prise, la prise doit être accessible une fois l'installation terminée.
- Pour le climatiseur sans prise, un interrupteur d'air doit être installé dans le circuit.

L'interrupteur d'air doit être séparé de tous les pôles et la distance de séparation des contacts doit être supérieure à 3 mm.

Étape 8 : Raccorder le tuyau

1. Attachez le tuyau de raccordement, le cordon d'alimentation et le tuyau de vidange avec la bande.

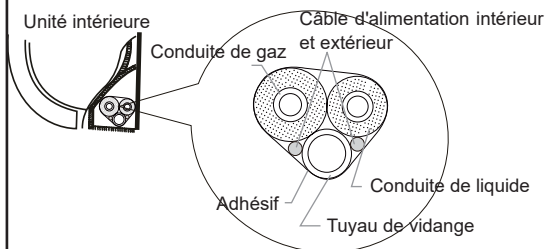

2. Prévoyez pour l'installation une certaine longueur de tuyau de vidange et de cordon d'alimentation au moment des raccords. Lors des raccords, séparez l'alimentation intérieure puis séparez le tuyau de vidange (drain).

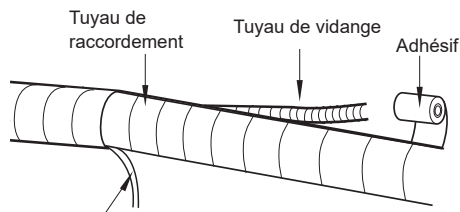

3. Raccordez le tout correctement.

4. La conduite de liquide et la conduite de gaz doivent être reliées séparément à l'extrémité.

Remarques :

- Le cordon d'alimentation et le câble de commande ne peuvent pas être croisés ou enroulés.
- Le drain doit être relié à la partie inférieure.

Étape 9 : Placez l'unité intérieure

1. Placez les tuyaux raccordés dans le tuyau mural et faites-les passer par le trou du mur.

2. Accrochez l'unité intérieure sur le cadre de montage mural.

3. Remplissez l'espace entre les tuyaux et le trou mural avec un produit de colmatage.

4. Fixez le tuyau mural.

5. Vérifiez si l'unité intérieure est installée fermement et correctement fixée au mur.

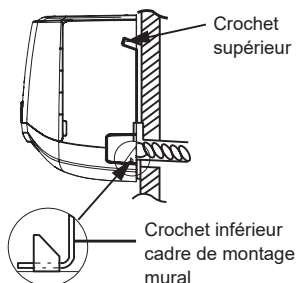
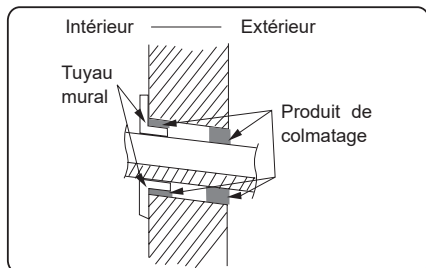

Remarque :

- Ne courbez pas trop le drain afin d'éviter tout blocage.

Contrôle de routine après l'installation

Après avoir terminé l'installation, vérifier les points suivants.

Éléments à vérifier	Dysfonctionnement possible
L'appareil a-t-il été correctement installé ?	L'appareil peut tomber, trembler ou émettre du bruit.
Avez-vous procédé au test d'étanchéité du réfrigérant ?	Cela peut entraîner une capacité de refroidissement (ou de chauffage) insuffisante.
L'isolation thermique des raccordements frigorifiques est-elle suffisante ?	Risque de condensation et d'égouttement.
L'eau est-elle bien vidangée ?	Risque de condensation et d'égouttement.
La tension d'alimentation est-elle conforme à la tension indiquée sur la plaque signalétique ?	Risque de dysfonctionnement ou d'endommagement des pièces.
Le câblage électrique et la tuyauterie sont-ils installés correctement ?	Risque de dysfonctionnement ou d'endommagement des pièces.
L'appareil est-il correctement mis à la terre ?	Risque de fuites électriques.
Le cordon d'alimentation est-il conforme aux spécifications ?	Risque de dysfonctionnement ou d'endommagement des pièces.
L'entrée et la sortie d'air sont-elles obstruées ?	Cela peut entraîner une capacité de refroidissement (ou de chauffage) insuffisante.
Les poussières ou autres saletés provenant de l'installation sont-elles nettoyées ?	Risque de dysfonctionnement ou d'endommagement des pièces.
La vanne gaz et la vanne liquide du tuyau de raccordement sont-elles complètement ouvertes ?	Cela peut entraîner une capacité de refroidissement (ou de chauffage) insuffisante.
L'entrée et la sortie des tuyaux sont-elles bien recouvertes ?	Une capacité de refroidissement (ou de chauffage) insuffisante ou une perte d'électricité peut en résulter.

Test de fonctionnement

1. Préparation de l'essai

- Le client approuve le climatiseur.
- Indiquez au client les remarques importantes sur le climatiseur.

2. Méthode d'essai

- Mettez l'appareil sous tension, appuyez sur la touche ON/OFF de la télécommande pour démarrer le ventilateur.
- Appuyez sur le bouton MODE pour sélectionner AUTO, COOL, DRY, FAN et HEAT, et ainsi vérifier si l'appareil fonctionne normalement ou non.
- Si la température ambiante est inférieure à 16 °C, le climatiseur ne peut pas commencer à refroidir.

Configuration de la conduite de raccordement

1. Longueur standard du tuyau de raccordement

- 5m, 7.5m, 8m

2. Longueur minimale du tuyau de raccordement

Pour l'unité avec un tuyau de raccordement standard de 5m, il n'y a pas de limitation de la longueur minimale du tuyau de raccordement. Pour l'unité avec un tuyau de raccordement standard de 7,5 m et 8 m, la longueur minimale du tuyau de raccordement est de 3 m.

3. Longueur maximale du tuyau de raccordement

Capacité de refroidissement	Longueur maximale du conduit de raccordement
5000Btu/h (1465W)	15
7000Btu/h (2051W)	15
9000Btu/h (2637W)	15
12000Btu/h (3516W)	20
18000Btu/h (5274W)	25

Capacité de refroidissement	Longueur maximale du conduit de raccordement
24000Btu/h (7032W)	25
28000Btu/h (8204W)	30
36000Btu/h (10548W)	30
42000Btu/h (12306W)	30
48000Btu/h (14064W)	30

4. La méthode de calcul de l'huile frigorigère supplémentaire et de la quantité de charge de fluide frigorigène après prolongation de la conduite de raccordement :

Après avoir prolongé la longueur du tuyau de raccordement de 10 m, vous devez ajouter 5 ml d'huile réfrigérante pour chaque 5 m supplémentaires de tuyau de raccordement.

La méthode de calcul de la quantité de charge de réfrigérant supplémentaire (sur la base de la conduite de liquide) :

(1) Quantité de charge supplémentaire de fluide frigorigène = longueur prolongée de la conduite de liquide × quantité de charge supplémentaire de fluide frigorigène par mètre

(2) En fonction de la longueur du tuyau standard, ajoutez du réfrigérant selon les besoins, comme indiqué dans le tableau. La quantité de fluide frigorigène supplémentaire par mètre est différente selon le diamètre de la conduite de liquide. Voir la fiche 2.

Configuration de la conduite de raccordement

Feuille 2. Quantité supplémentaire de la charge de réfrigérant pour le R32.

Diamètre du tuyau de raccordement		Dispositif d'étranglement de l'unité intérieure		Dispositif d'étranglement de l'unité extérieure
Conduite de liquide	Conduite de gaz	Refroidissement uniquement et refroidissement et chauffage (g/m)	Refroidissement uniquement (g/m)	Refroidissement et chauffage (g/m)
Φ6	Φ9.5 or Φ12	16	12	16
Φ6 or Φ9.5	Φ16 or Φ19	40	12	40
Φ12	Φ19 or Φ22.2	80	24	96
Φ16	Φ25.4 or Φ31.8	136	48	96
Φ19	–	200	200	200
Φ22.2	–	280	280	280

Remarque :

- Le montant de la charge de réfrigérant supplémentaire indiqué dans la feuille 2 est une valeur recommandée, non obligatoire.

Méthode d'expansion des tuyaux

Remarque :

- Une mauvaise dilatation des tuyaux est la principale cause de fuite de réfrigérant. Veuillez dilater le tuyau en suivant les étapes suivantes :

A : Coupez le tuyau

- Confirmer la longueur des tuyaux en fonction de la distance entre l'unité intérieure et l'unité extérieure.
- Couper le tuyau requis à l'aide d'un coupe-tube.

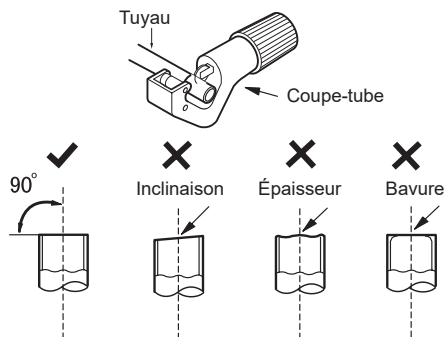

B : Nettoyez les bavures

Nettoyez les bavures à l'aide d'un polisseur et évitez qu'ils ne pénètrent dans le tuyau.

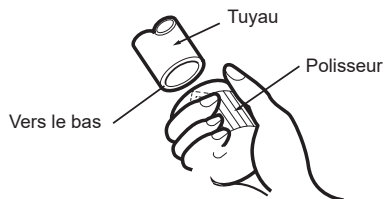

C. Posez un tuyau isolant approprié.

D. Mettez l'écrou-raccord

- Retirez l'écrou-raccord sur le tuyau de raccordement intérieure et la valve extérieure ; installez l'écrou-raccord sur le tuyau.

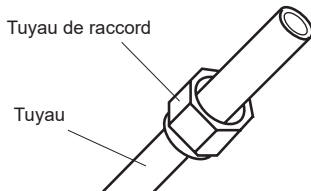

E : Élargissez le vase.

- Élargissez le vase avec un expandeur.

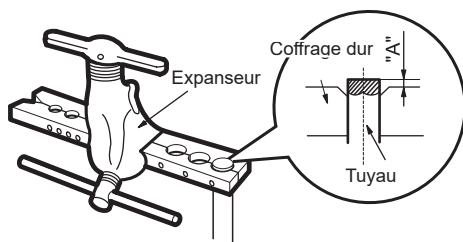

Remarque :

- « A » est différent selon le diamètre, veuillez donc vous référer à la grille ci-dessous :

Diamètre externe (mm)	A (mm)	
	Max.	Min.
Φ6 - 6.35(1/4")	1,3	0,7
Φ9.52(3/8")	1,6	1,0
Φ12-12.7(1/2")	1,8	1,0
Φ15.8-16(5/8")	2,4	2,2

F : Vérification

- Vérifiez la qualité du vase d'expansion. En cas d'imperfection, élargissez à nouveau le passage selon les étapes ci-dessus.

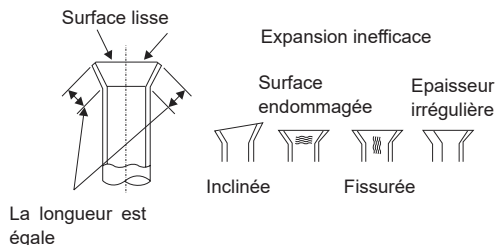

OPTIMEA

16, rue du moulin des bruyères - 92400 Courbevoie - FRANCE

www.optimea-france.fr